

О РАСХОДАХ САНАТОРНО-ОЗДОРОВИТЕЛЬНЫХ ОРГАНИЗАЦИЙ

В современных экономических условиях значение имеет размер и структура расходов субъектов хозяйствования. Они влияют на стоимость продукции, товаров, работ, услуг. Возрастает роль анализа расходов при оценке хозяйственной деятельности организации. В статье исследуются вопросы оптимизации расходов санаторно-оздоровительных организаций.

In modern economic conditions, the size and structure of expenses of business entities is important. They affect the cost of products, goods, works and services. The role of cost analysis in assessing the economic activity of the organization is increasing. The article investigates the issues of optimization of expenses of health organizations.

Ключевые слова: расходы; организация; состав; структура; анализ; факторы; оптимизация; санаторно-оздоровительные организации.

Key words: costs; organization; composition; structure; analysis; factors; optimization; health organizations.

Расходы организации представляют собой основные элементы финансовой отчетности, а также базовые категории бухгалтерского учета. Их величина оказывает влияние на сумму прибыли, финансовое положение, платежеспособность хозяйствующего субъекта и другие экономические показатели. Одним из основных требований функционирования хозяйствующих субъектов в современных условиях является безубыточность деятельности, возмещение расходов собственными доходами и обеспечение рентабельности хозяйствования. В данной связи возрастает значимость управления расходами организации, которое включает учет и анализ расходов, их планирование и постоянный поиск возможностей оптимизации.

Анализ расходов позволяет выявить тенденции изменения расходов, определить возможности их оптимизации. Анализ расходов организации имеет большое значение для достижения высокой эффективности хозяйствования и повышения конкурентоспособности. Управленческие решения и действия в настоящее время должны быть основаны на всестороннем экономическом анализе расходов.

Первоочередное внимание в процессе анализа расходов уделяется затратам на производство продукции, работ, услуги и их себестоимости. Блок-схема этапов анализа затрат отражена на рисунке 1.

Целью исследования являются вопросы оптимизации расходов санаторно-курортных и оздоровительных учреждений, где основным видом деятельности является оказание услуг по оздоровлению, обеспечению горячим питанием, а также предоставление физкультурно-оздоровительного комплекса услуг.

Формирование себестоимости санаторно-курортных и оздоровительных услуг, а также выявление направлений ее оптимизации актуальны для рассмотрения и изучения, так как чем больше у организации получится сократить себестоимость предоставляемой услуги, тем более она выиграет в плане конкурентоспособности, услуга станет доступнее для клиентов и появится ощутимый экономический показатель. Снижение затрат на оказание услуг по оздоровлению и санаторно-курортному лечению имеет большое значение для устойчивого развития субъектов данной сферы деятельности. Главный путь снижения себестоимости – экономия всех имеющихся ресурсов, включая трудовые и материальные; их нужно расходовать рационально [1, с. 5].

В таблице 1 представлены статистические данные о количестве санаторно-курортных и оздоровительных организаций в Республике Беларусь, о наличии в них койко-мест и размещенных лицах.



Рисунок 1 – Блок-схема этапов анализа затрат

Примечание – Источник: [2, с. 23].

Таблица 1 – Статистические данные о количестве санаторно-курортных и оздоровительных организаций в Республике Беларусь, о наличии в них койко-мест и размещенных лицах

Показатели	На 01.01.2013 г.	На 01.01.2014 г.	На 01.01.2015 г.	На 01.01.2016 г.	На 01.01.2017 г.
1. Количество санаторно-курортных и оздоровительных организаций, ед.	448	464	466	475	481
2. Количество койко-мест, тыс. койко-мест	46,5	49,0	46,9	47,0	47,1
3. Численность размещенных лиц, тыс. чел.	844,4	833,4	847,4	760,7	761,7
Примечание – Источник: [3, с. 201].					

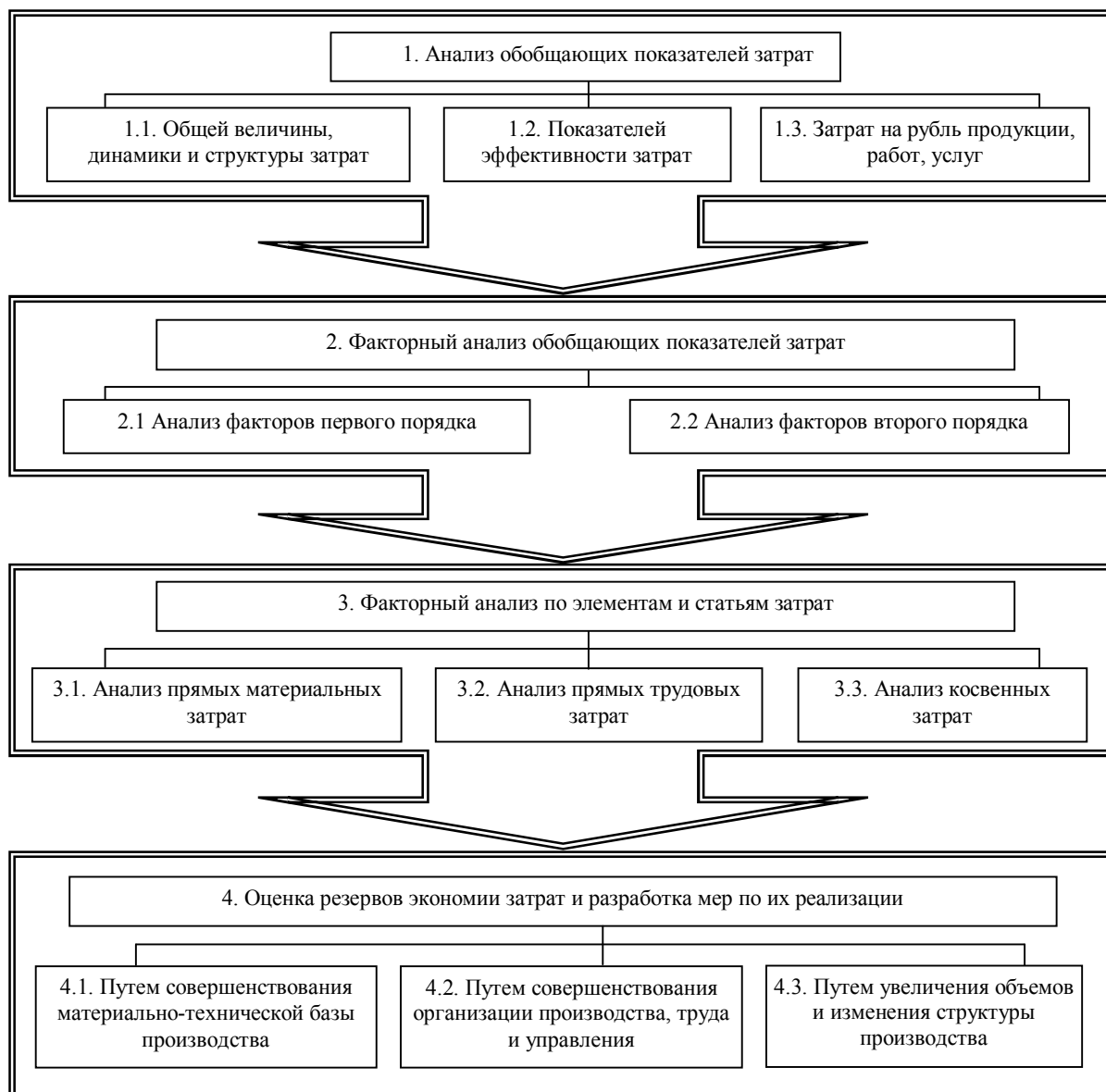
Данные таблицы 1 свидетельствуют о том, что в рассматриваемом периоде отмечена устойчивая тенденция роста функционирующих в Республике Беларусь санаторно-курортных и оздоровительных организаций. Их количество с 2013 г. по 2017 г. увеличилось на 33 единицы, т. е. на 7,37%. Наличие койко-мест в санаторно-курортных и оздоровительных организациях варьировало в диапазоне с 46,5 до 49,0 тыс. Максимальное их количество отмечено по состоя-

нию на 1 января 2014 г. Численность размещенных лиц в санаторно-курортных и оздоровительных организациях в рассматриваемом периоде менялась неравномерно.

Анализ расходов на примере филиала «Оздоровительный центр «Энергия» РУП «Брестэнерго» за 2015–2017 гг. показал, что расходов по финансовой и инвестиционной деятельности не было. Внимание в ходе поведения аналитических процедур было уделено расходам по текущей деятельности. Проведенный анализ показал, что сумма расходов по текущей деятельности в филиале «Оздоровительный центр «Энергия» в 2015 г. составила 2 791 тыс. р., в 2016 г. – 2 989 тыс. р., в 2017 г. – 3 021 тыс. р. В 2016 г. по сравнению с 2015 г. величина расходов по текущей деятельности увеличилась на 7,1%, что было обусловлено увеличением себестоимости реализованной продукции, товаров, работ, услуг (на 5,9%), управленческих расходов (на 16,2%) и прочих расходов по текущей деятельности в 2 раза. В 2017 г. по сравнению с 2016 г. расходы по текущей деятельности увеличились всего на 1,1%. Причем прирост в динамике в 2017 г. был отмечен только по управленческим расходам (увеличение на 29,0%). Положительно следует оценить снижение в 2017 г. себестоимости реализованной продукции, товаров, работ, услуг на 2,8%, что, в свою очередь, способствует росту прибыли от текущей деятельности. Рассматривая структуру расходов по текущей деятельности филиала «Оздоровительный центр «Энергия», можно отметить, что в их составе наибольший удельный вес занимала себестоимость реализованной продукции, товаров, работ, услуг (в 2015 г. – 88,13%, в 2016 г. – 87,18, в 2017 г. – 83,81%) и управленческие расходы (в 2015 г. – 11,47%, в 2016 г. – 12,45, в 2017 г. – 15,89%).

В исследуемом периоде в структуре затрат на оказание санаторно-курортных и оздоровительных услуг в филиале «Оздоровительный центр «Энергия» наибольший удельный вес занимали материальные затраты (в 2015 г. – 34,97%, в 2016 г. – 31,94%, в 2017 г. – 31,51%) и затраты на оплату труда (в 2015 г. – 34,29%, в 2016 г. – 36,93, в 2017 г. – 39,20%). Наименьший удельный вес в структуре производственных затрат в исследуемой организации приходился на амортизацию основных средств и нематериальных активов (в 2015 г. – 9,82%, в 2016 г. – 9,01, в 2017 г. – 6,98%) и прочие затраты (в 2015 г. – 9,28%, в 2016 г. – 9,57, в 2017 г. – 8,97%). Анализ производственных затрат по общему объему показывает, что за анализируемый период произошло незначительное изменение их структуры.

Таблица 2 – Состав, структура и динамика калькуляционных статей себестоимости койко-дневной проживания в филиале «Оздоровительный центр «Энергия» РУП «Брестэнерго» за 2015–2017 гг.

Показатели	2015		2016		2017		Темп роста, %		Отклонение по удельному весу (+; -), п. п.	
	Сумма, тыс. р.	Удельный вес, %	Сумма, тыс. р.	Удельный вес, %	Сумма, тыс. р.	Удельный вес, %	2016 г. к 2015 г.	2017 г. к 2016 г.	2016 г. от 2015 г.	2017 г. от 2016 г.
1. Затраты на оплату труда	285	32,91	308	33,73	386	36,44	108,1	125,3	0,82	2,71
2. Отчисления от заработной платы	105	12,12	112	12,27	139	13,13	106,7	124,1	0,13	0,86
3. Затраты на питание	104	12,01	107	11,72	110	10,39	102,9	102,8	-0,29	-1,33
4. Материалы медицинского назначения	3	0,35	5	0,55	4	0,38	166,7	80,0	0,20	-0,17
5. Амортизация основных средств	88	10,16	81	8,87	79	7,46	92,0	97,5	-1,29	-1,41
6. Расходы на культурно-массовые мероприятия	3	0,35	3	0,33	3	0,28	100,0	100,0	-0,02	-0,05
7. Управленческие расходы	68	7,85	76	8,32	108	10,20	111,8	142,1	0,47	1,88
8. Общепроизводственные расходы	138	15,94	147	16,10	152	14,35	106,5	103,4	0,16	-1,75
9. Хозяйственные расходы	72	8,31	74	8,11	78	7,37	102,8	105,4	-0,20	-0,74
Итого	866	100,00	913	100,00	1059	100,00	105,4	116,0	-	-

Примечание – Источник: собственная разработка авторов.

На основании данных таблицы 2 можно сделать вывод о том, что по всем калькуляционным статьям в 2016 г. был отмечен прирост затрат в динамике (за исключением амортизации основных средств, которая уменьшилась на 8,0%). В наибольшей степени отмечен прирост затрат по следующим калькуляционным статьям: «Затраты на оплату труда» – на 8,1%, «Материалы медицинского назначения» – на 66,7%, «Управленческие расходы» – на 11,8%.

В 2017 г. по сравнению с 2016 г. себестоимость проживания увеличилась на 16,0%. В наибольшей степени отмечен прирост затрат по следующим статьям: «Затраты на оплату труда» – на 25,3%, «Отчисления от заработной платы» – на 24,1%, «Управленческие расходы» – на 42,1%. Отрицательную динамику в составе себестоимости в 2017 г. имели затраты по статьям «Материалы медицинского назначения» (снижение на 20,0%) и «Амортизация основных средств» (снижение на 2,5%).

В филиале «Оздоровительный центр «Энергия» в исследуемом периоде в структуре себестоимости предоставленных услуг по проживанию наибольший удельный вес занимали затраты по следующим статьям: «Затраты на оплату труда» (в 2015 г. – 32,91%, в 2016 г. – 33,73%, в 2017 г. – 36,44%), «Отчисления от заработной платы» (в 2015 г. – 12,12%, в 2016 г. – 12,27%, в 2017 г. – 13,13%), «Общепроизводственные расходы» (в 2015 г. – 15,94%, в 2016 г. – 16,10%, в 2017 г. – 14,35%). Следовательно, основные резервы снижения себестоимости оказанных услуг по проживанию следует искать в сокращении данных статей затрат, не оставляя без внимания и остальные составляющие себестоимости. Наименьшая доля в структуре себестоимости оказанных услуг по проживанию в рассматриваемом периоде приходилась на статьи «Материалы медицинского назначения» (в 2015 г. – 0,35%, в 2016 г. – 0,55, в 2017 г. – 0,38%), «Расходы на культурно-массовые мероприятия» (в 2015 г. – 0,35%, в 2016 г. – 0,33, в 2017 г. – 0,28%).

На рисунке 2 представлена структура себестоимости проживания в разрезе калькуляционных статей затрат за 2017 г.



Рисунок 2 – Структура себестоимости проживания в разрезе калькуляционных статей в филиале «Оздоровительный центр «Энергия» РУП «Брестэнерго» за 2017 г.

Примечание – Источник: собственная разработка авторов.

Важнейшим этапом аналитических процедур является анализ себестоимости отдельных видов продукции, работ, услуг, в процессе которого изучается динамика себестоимости за ряд периодов, оценивается влияние факторов на ее величину. Материальные затраты в филиале «Оздоровительный центр «Энергия» занимают значительный удельный вес в структуре себестоимости оказанных санаторно-курортных и оздоровительных услуг, поэтому даже незначительное сбережение сырья, материалов, топлива и энергии при оказании каждой единицы услуги в целом по исследуемой организации даст крупный эффект.

Филиал «Оздоровительный центр «Энергия» имеет возможность влиять на величину затрат материальных ресурсов, начиная с их заготовки. Сырье и материалы входят в себестоимость по цене их приобретения с учетом затрат на перевозку, поэтому правильный выбор поставщиков материалов влияет на себестоимость оказанных услуг. Важно обеспечить поступление материалов от таких поставщиков, которые находятся на небольшом расстоянии от исследуемой организации. При заключении договоров на поставку материальных ресурсов необходимо стремиться использовать более дешевые материалы, не снижая в то же время качество оказываемых населению услуг.

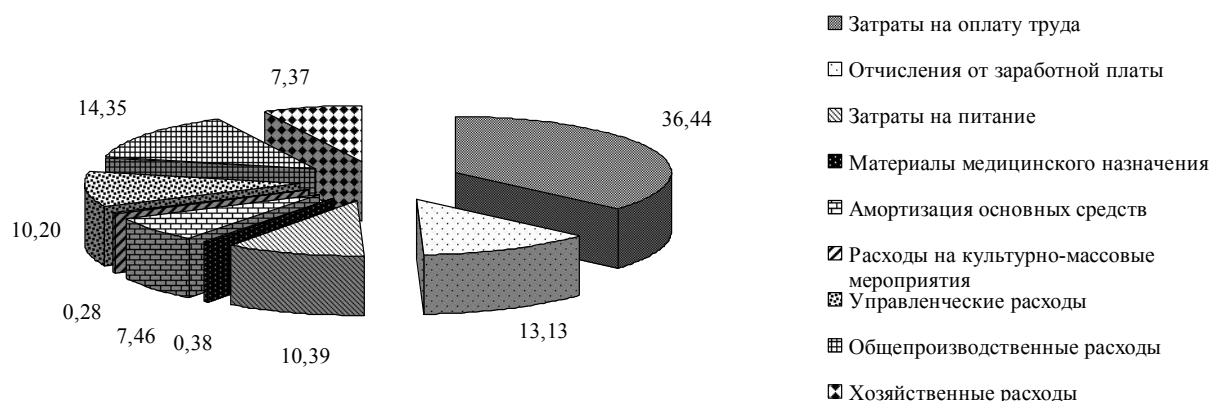
Подводя итог вышесказанному, можно отметить, что расходы организации оказывают непосредственное влияние на финансовое положение, платежеспособность хозяйствующего субъекта. Значительно возрастают требования к грамотному управлению расходами организации, и в частности, к проведению их анализа. Аналитические процедуры позволят выявить тенденции изменения расходов, определить влияние факторов на их прирост, установить резервы экономии.

Список использованной литературы

1. **Ангелина, И. А.** Формирование себестоимости туристического продукта / И. А. Ангелина // Финансы и учетная политика. – 2017. – № 1. – С. 5–9.
2. **Методические** рекомендации по анализу доходов, расходов и финансовых результатов в организациях промышленности потребительской кооперации Республики Беларусь : учеб. пособие / Е. Г. Толкачева [и др.] ; под ред. Е. Г. Толкачевой. – Гомель : Бел. торгово-экон. ун-т потребит. кооп., 2009. – 76 с.
3. **Статистический** ежегодник Республики Беларусь. – Минск : Нац. стат. ком. Респ. Беларусь, 2017. – 506 с.